

Technical Support

If you need any technical help, please visit our official support site and contact our support team before returning the products, <https://support.reolink.com>.

Technische Unterstützung

Wenn Sie Hilfe brauchen, kontaktieren Sie bitte Reolink Support Team zuerst, bevor Sie Ihre Bestellung zurücksenden. Meiste Fragen oder Probleme können von unserem Online Support Center beantwortet und gelöst werden: <https://support.reolink.com>.

Support technique

Si vous avez besoin d'aide, veuillez contacter Reolink avant de retourner votre produit. La plupart des questions peuvent être répondues via notre centre de support en ligne à l'adresse <https://support.reolink.com>.

Supporto Tecnico

Se avete bisogno di aiuto, le chiediamo gentilmente di contattare Reolink prima di restituire il prodotto. La maggior parte delle domande può essere risolta tramite il nostro centro di assistenza online all'indirizzo <https://support.reolink.com>.

Soporte técnico

Si necesita ayuda, comuníquese con Reolink antes de devolver su producto. La mayoría de las preguntas se pueden responder a través de nuestro centro de soporte en línea en <https://support.reolink.com>.

REOLINK INNOVATION LIMITED

FLAT/RM 705 7/F FA YUEN COMMERCIAL BUILDING 75-77 FA YUEN
STREET MONG KOK KL HONG KONG

 CET PRODUCT SERVICE SP. Z O.O.

Ul. Długa 33 102 Zgierz, Polen

 CET PRODUCT SERVICE LTD.

Beacon House Stokenchurch Business Park, Ibstone Rd,
Stokenchurch High Wycombe, HP14 3FE, United Kingdom

Aug 2023
QSG1_A_EN
58.03.005.0127



EN/DE/FR/IT/ES

Quick Start Guide

Apply to: RLC-843A

  @ReolinkTech <https://reolink.com>

Contents

What's in the Box	2
Camera Introduction	3
Connection Diagram	5
Set UP the Camera	6
Mount the Camera	7
Troubleshooting	10
Specification	11
Notification of Compliance	11

What's in the Box



Camera

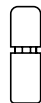

Waterproof Lid



Dust-Absorber

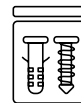

Pack of Screws



1M
Ethernet Cable

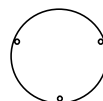

Mounting
Template



Reset Needle



Surveillance
Sticker



Quick Start Guide

NOTE:

* Quantity of accessories varies with the camera model you purchase.

Camera Introduction

PoE Camera

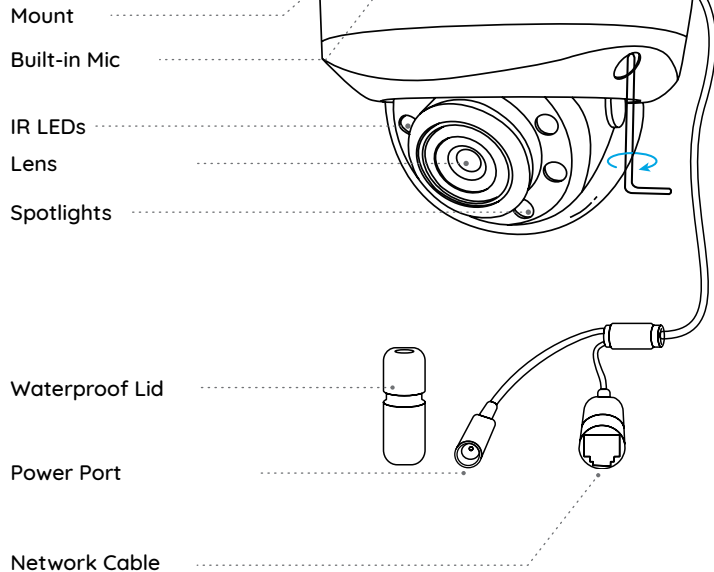

microSD Card Slot

*Loosen the screws with a screwdriver (not included) to access the microSD card slot

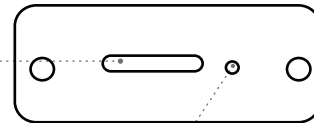

Reset Button

* Press and hold the reset button for 5s with a pin to restore factory settings.

Speaker

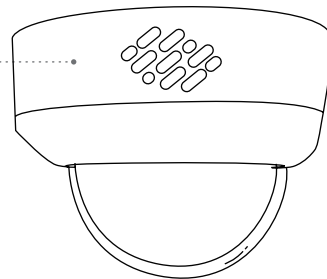

Connection Diagram

Before initial setup, follow the steps below to connect your camera.

1. Connect the camera to a LAN port on your router with an Ethernet cable.
2. Use the power adapter to power on the camera.

NOTE: You can power the camera with a PoE switch, PoE injector, Reolink PoE NVR or a DC 12V power adapter(not included in the package).

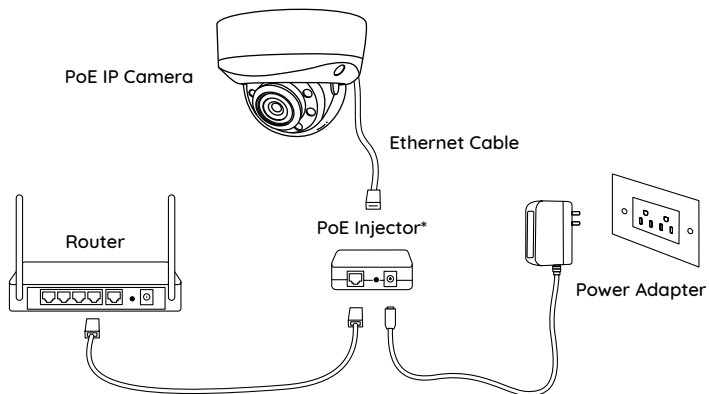

Set up the Camera

Download and launch the Reolink App or Client software, and follow the onscreen instructions to finish initial setup.

• On Smartphone

Scan to download the Reolink App.



• On PC

Download path of the Reolink Client: Go to <https://reolink.com> > Support > App & Client.

NOTE:

- If you are connecting the PoE camera to a Reolink PoE NVR, please set up the camera via the NVR interface.

Mount the Camera

Installation Tips

- Do not face the camera towards any light sources.
- Do not point the camera towards a glass window. Or, it may result in poor image quality because of the window glare by infrared LEDs, ambient lights or status lights.
- Do not place the camera in a shaded area and point it towards a well-lit area. Or, it may result in poor image quality. To ensure the best image quality, the lighting condition for both the camera and the capture object shall be the same.
- To ensure better image quality, it's recommended to clean the dome cover with a soft cloth from time to time.
- Make sure the power ports are not directly exposed to water or moisture and not blocked by dirt or other elements.
- With IP waterproof ratings, the camera can work properly under conditions like rain and snow. However, it doesn't mean the camera can work underwater.
- Do not install the camera at places where rain and snow can hit the lens directly.

Install the Camera

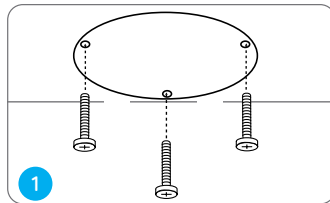

Put the mounting template on the ceiling and drill holes at the indicated locations, then insert the drywall anchors.

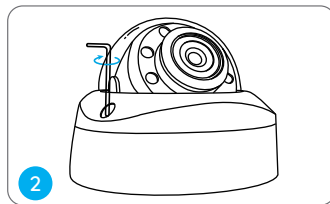

Screw the dome cover off the camera base with the Allen key.

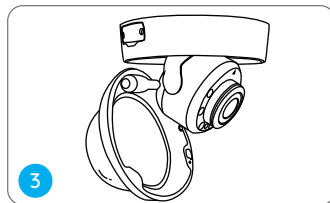

Screw the camera base to the ceiling.

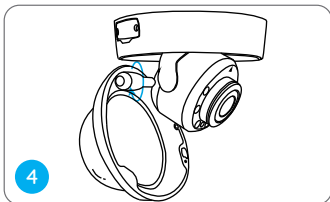

Adjust the camera's viewing angle as needed.

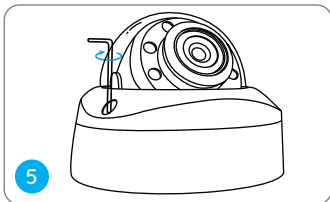

Attach the dome cover to the camera base by tightening the screws.

Troubleshooting

Camera is not Powering on

If your camera is not powering on, please try the following solutions:

- Make sure your camera is powered on properly. The PoE camera should be powered by a PoE switch/injector, a Reolink NVR or a 12V power adapter.
- If the camera is connected to a PoE device as listed above, connect it to another PoE port and check again.
- Try again with another Ethernet cable.

Picture is not Clear

If the picture from the camera is not clear, please try the following solutions:

- Check the camera dome cover for dirt, dust or spiderwebs, and clean the dome cover with a soft, clean cloth. The dust-absorber included in the package is recommended.
- Point the camera to a well-lit area, the lighting condition will affect the picture quality a lot.
- Upgrade the firmware of your camera to the latest version.
- Restore the camera to factory settings and check out again.

Specification

Dimension: $\Phi 132.7 \times 98.3$ mm

Weight: 750.5g

Operating Temperature: $-10^{\circ}\text{C} \sim +55^{\circ}\text{C}$ ($14^{\circ}\text{F} \sim 131^{\circ}\text{F}$)

For more specifications, visit <https://reolink.com/>.

Notification of Compliance

FCC Compliance Statement

This device complies with Part 15 of the FCC Rules. Operation is subject to the following two conditions: (1) this device may not cause harmful interference, and (2) this device must accept any interference received, including interference that may cause undesired operation.

ISED Compliance Statements

This Class B digital apparatus complies with Canadian ICES-003.

Cet appareil numérique de la classe B est conforme à la norme NMB-003 du Canada.



Simplified EU Declaration of Conformity

Reolink declares that this device is in compliance with the essential requirements and other relevant provisions of EMC Directive 2014/30/EU and LVD 2014/35/EU.



Correct Disposal of This Product

This marking indicates that this product should not be disposed with other household wastes throughout the EU. To prevent possible harm to the environment or human health from uncontrolled waste disposal, recycle it responsibly to promote the sustainable reuse of material resources. To return your used device, please use the return and collection systems or contact the retailer where the product was purchased. They can take this product for environmentally safe recycling.

Limited Warranty

This product comes with a 2-year limited warranty that is valid only if purchased from Reolink Official Store or a Reolink authorized reseller. Learn more: <https://reolink.com/warranty-and-return/>.

Terms and Privacy

Use of the product is subject to your agreement to the Terms of Service and Privacy Policy at reolink.com. Keep out of reach of children.

Katalog

Lieferumfang	14
Über die Kamera	15
Verbindungsdiagramm	17
Einrichten der Kamera	18
Installation der Kamera	19
Fehlersuche	22
Spezifikationen	23
Konformitätserklärung	23

Lieferumfang



Kamera



Wasserdichter Deckel



Staubabsorber

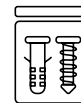

Schraubenpack



1m Netzkabel

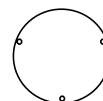

Montageschablone



Reset-Nadel



Überwachungsaufkleber



Kurzanleitung

HINWEIS:

* Die Anzahl der Zubehörteile hängt von dem von Ihnen gekauften Kameramodell ab.

Über die Kamera

PoE Kamera

Halterung

Eingebautes Mikrofon

IR-LEDs

Objektiv

Spotlights

Wasserdichter Deckel

Strom-Port

Netzwerkkabel

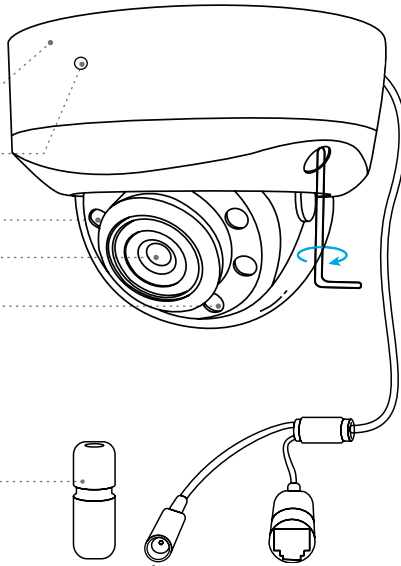

microSD-Kartenslot

*Lösen Sie die Schrauben mit einem Schraubendreher (nicht inklusive), um auf den microSD-Kartenslot zuzugreifen.

Reset-Taste

*Zurück auf Werkseinstellungen: Reset-Taste mit einer Nadel 5s gedrückt halten.

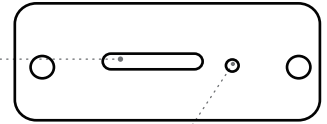

Lautsprecher

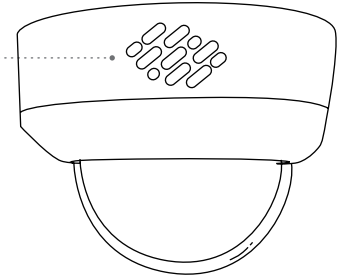

Verbindungsdiagramm

Schließen Sie Ihre Kamera vor der Ersteinrichtung wie folgt an:

1. Schließen Sie die Kamera mit einem Netzkabel an einen LAN-Port Ihres Routers an.
2. Verwenden Sie den Netzadapter, um die Kamera mit Strom zu versorgen.

HINWEIS: Sie können die Kamera mit einem PoE-Switch, PoE-Injektor, Reolink PoE NVR oder einem DC 12V-Netzadapter (nicht inklusive) mit Strom versorgen.

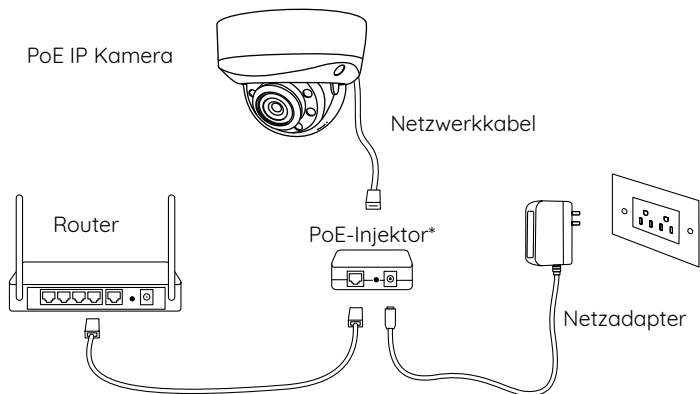

Einrichten der Kamera

Laden Sie die Reolink App oder Client Software herunter, starten Sie sie und folgen Sie den Anweisungen zur Ersteinrichtung auf dem Bildschirm.

• Auf Smartphone

Scannen, um die Reolink App herunterzuladen.



• Auf PC

Download-Pfad von Reolink Client: <https://reolink.com> > Support > App & Client

HINWEIS:

Wenn Sie die PoE-Kamera an einen Reolink PoE NVR angeschlossen haben, richten Sie die Kamera bitte über die NVR-Schnittstelle ein.

Installation der Kamera

Tipps zur Installation

- Richten Sie die Kamera nicht auf eine Lichtquelle.
- Richten Sie die Kamera nicht auf ein Glasfenster. Andernfalls kann es zu einer schlechten Bildqualität kommen, weil Infrarot-LEDs, Umgebungslicht oder Statusleuchten durch das Fenster blenden.
- Stellen Sie die Kamera nicht in einem schattigen Bereich auf, sondern richten Sie sie auf einen gut beleuchteten Bereich. Andernfalls kann es zu einer schlechten Bildqualität kommen. Um eine optimale Bildqualität zu gewährleisten, müssen die Beleuchtungsbedingungen für die Kamera und das Aufnahmeobjekt gleich sein.
- Um eine bessere Bildqualität zu gewährleisten, empfiehlt es sich, das Objektiv von Zeit zu Zeit mit einem weichen Tuch zu reinigen.
- Stellen Sie sicher, dass die Stromanschlüsse nicht direkt mit Wasser oder Feuchtigkeit in Berührung kommen und nicht durch Schmutz oder andere Elemente blockiert sind.
- Dank der zertifizierten IP-Schutzklasse kann die Kamera auch bei Regen und Schnee einwandfrei funktionieren. Das bedeutet jedoch nicht, dass die Kamera unter Wasser funktionieren kann.
- Installieren Sie die Kamera nicht an Orten, an denen Regen und Schnee direkt auf das Objektiv treffen können.

Die Kamera installieren

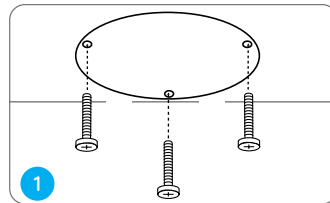

Bringen Sie die Montageschablone an der Decke an, bohren Sie an den angegebenen Stellen Löcher und setzen Sie dann die Dübel ein.

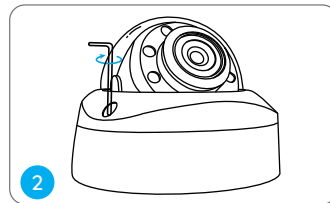

Schrauben Sie die Kuppelabdeckung mit dem Inbusschlüssel von der Kamerabasis ab.

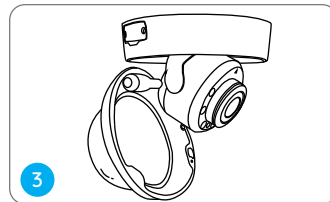

Schrauben Sie die Kamerabasis an die Decke.

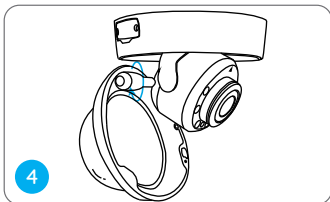

Stellen Sie den Blickwinkel der Kamera nach Bedarf ein.

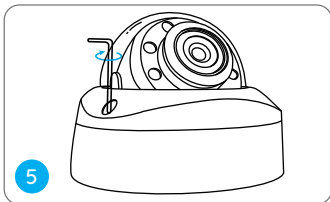

Befestigen Sie die Kuppelabdeckung an der Kamerabasis, indem Sie die Schrauben anziehen.

Fehlersuche

Kamera lässt sich nicht einschalten

Wenn sich Ihre Kamera nicht einschalten lässt, versuchen Sie bitte die folgenden Lösungen:

- Stellen Sie sicher, dass Ihre Kamera richtig mit Strom versorgt ist. Die PoE-Kamera sollte über einen PoE-Switch/-Injektor, den Reolink NVR oder einen 12V-Netzadapter mit Strom versorgt werden.
- Wenn die Kamera wie oben beschrieben an ein PoE-Gerät angeschlossen ist, schließen Sie die Kamera an einen anderen PoE-Port an und prüfen Sie erneut.
- Versuchen Sie es erneut mit einem anderen Netzkabel.

Das Bild ist nicht klar

Wenn das Bild der Kamera nicht klar ist, versuchen Sie bitte die folgenden Lösungen:

- Prüfen Sie die Kuppelabdeckung der Kamera auf Schmutz, Staub oder Spinnweben, und reinigen Sie sie mit einem weichen, sauberen Tuch. Es wird empfohlen, den mitgelieferten Staubabsorber zu verwenden.
- Richten Sie die Kamera auf einen gut beleuchteten Bereich, da die Lichtverhältnisse die Bildqualität stark beeinflussen.
- Aktualisieren Sie die Firmware Ihrer Kamera auf die neueste Version.
- Setzen Sie die Kamera auf die Werkseinstellungen zurück und prüfen Sie sie erneut.

Spezifikationen

Dimensionen: Φ 132,7 x 98,3 mm

Gewicht: 750,5g

Betriebstemperatur: -10°C bis +55°C (14°F bis 131°F)

Weitere Spezifikationen finden Sie auf <https://reolink.com/>.

Konformitätserklärung

FCC-Konformitätserklärung

Dieses Gerät entspricht Abschnitt 15 der FCC-Richtlinien. Der Betrieb unterliegt zwei Bedingungen: (1) Dieses Gerät darf keine schädlichen Interferenzen bewirken, und (2) Dieses Gerät muss alle empfangenen Interferenzen akzeptieren, einschließlich Interferenzen, die einen unerwünschten Betrieb verursachen können.

ISED-Konformitätserklärung

Dieses digitale Gerät der Klasse B entspricht der kanadischen Norm ICES-003. Cet appareil numérique de la classe B est conforme à la norme NMB-003 du Canada.



Vereinfachte EU-Konformitätserklärung

Reolink erklärt, dass dieses Gerät mit den grundlegenden Anforderungen und anderen relevanten Bestimmungen der EMV-Richtlinie 2014/30/EU und der Niederspannungsrichtlinie 2014/35/EU übereinstimmt.



Richtige Entsorgung des Produktes

Das Zeichen bedeutet, dass das Produkt in der ganzen EU nicht mit anderen Haushaltsabfällen entsorgt werden darf. Um mögliche Schäden für die Umwelt oder die menschliche Gesundheit zu vermeiden, recyceln Sie es am besten auf eine geeignete Weise. Um Ihr Altgerät zurückzugeben, nutzen Sie bitte die Rückgabe- und Sammelsysteme oder wenden Sie sich an den Händler, bei dem Sie das Produkt gekauft haben. Dort kann man das Produkt einem umweltgerechten Recycling zuführen.

Beschränkte Garantie

Dieses Produkt wird mit einer beschränkten 2-Jahres-Garantie geliefert, die nur beim Kauf im offiziellen Reolink-Shop oder bei einem autorisierten Reolink-Händler gültig ist. Mehr erfahren: <https://reolink.com/warranty-and-return/>.

AGB & Datenschutz

Die Nutzung des Produktes unterliegt Ihrer Zustimmung zu den AGB & der Datenschutzrichtlinie auf reolink.com. Halten Sie das von Kindern fern.

Contenu

Contenu de la Boîte	26
Présentation de la Caméra	27
Diagramme de Connexion	29
Installation de la Caméra	30
Montage de la Caméra	31
Dépannage	34
Caractéristiques	35
Notification de conformité	35

Contenu de la Boîte



Caméra

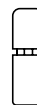

Couvercle Étanche



Absorbeur de
Poussière

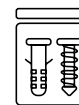

Paquet de Vis



1M
Câble Ethernet

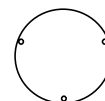

Gabarit de Montage



Aiguille de
Réinitialisation



Autocollant de
Surveillance



Guide de Démarrage
Rapide

REMARQUE:

* La quantité d'accessoires varie en fonction du modèle d'appareil photo que vous achetez.

Présentation de la Caméra Introduction

Caméra PoE

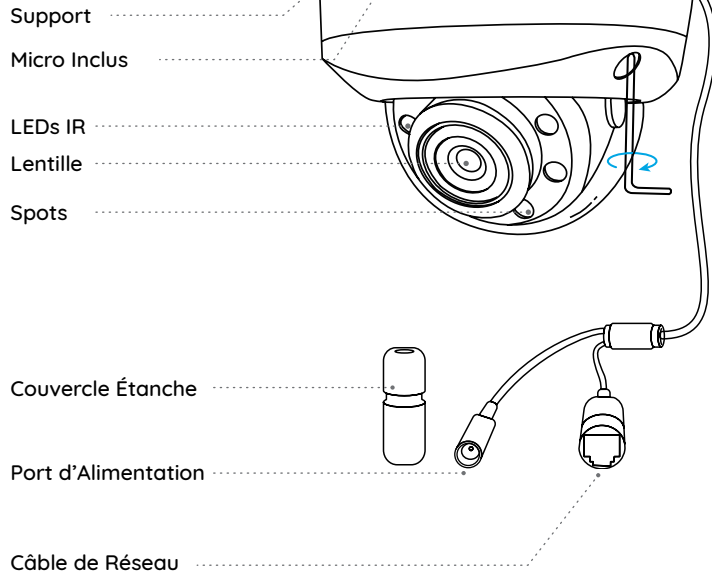

Fente pour Carte microSD

*Desserrez les vis à l'aide d'un tournevis (non fourni) pour accéder à l'emplacement de la carte microSD.

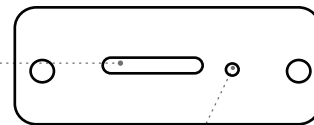

Bouton de Réinitialisation

* Appuyez sur le bouton de réinitialisation et maintenez-le enfoncé pendant 5 secondes à l'aide d'une épingle pour rétablir les paramètres d'usine.

Hauts-parleurs



Diagramme de Connexion

Avant la configuration initiale, suivez les étapes ci-dessous pour connecter votre appareil photo..

1. Connectez la caméra à un port LAN de votre routeur à l'aide d'un câble Ethernet.
2. Utilisez l'adaptateur d'alimentation pour mettre l'appareil photo sous tension.

REMARQUE : Vous pouvez alimenter la caméra avec un commutateur PoE, un injecteur PoE, un NVR Reolink PoE ou un adaptateur d'alimentation DC 12V (non inclus dans l'emballage).

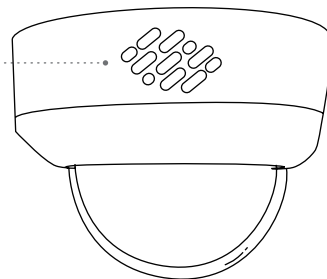
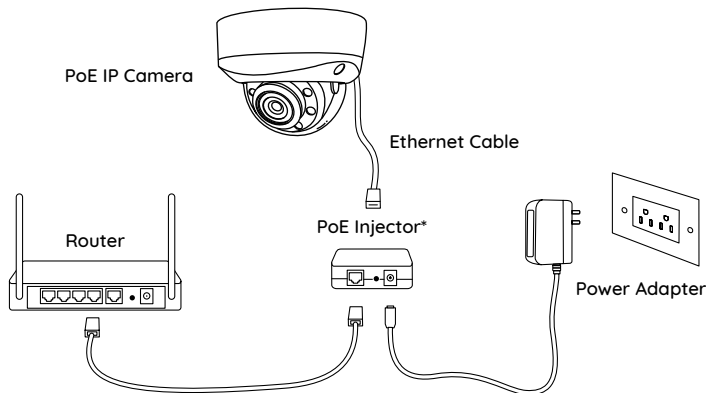

Installation de la Caméra

Téléchargez et lancez le logiciel Reolink App ou Client, et suivez les instructions à l'écran pour terminer la configuration initiale.

• Sur Smartphone

Scannez l'appli pour télécharger Reolink App.



• Sur PC

Chemin de téléchargement Reolink Client: Aller à <https://reolink.com> > Support > App et Client.

REMARQUE :

- Si vous connectez la caméra PoE à un NVR PoE Reolink, veuillez configurer la caméra via l'interface du NVR.

Montage de la Caméra

Conseils d'Installation

- Ne pas orienter la caméra vers une source de lumière.
- Ne dirigez pas la caméra vers une fenêtre en verre. Vous risqueriez d'obtenir une mauvaise qualité d'image en raison de l'éblouissement des LED infrarouges par la fenêtre, les lumières ambiantes ou les voyants d'état.
- Ne placez pas la caméra dans une zone ombragée et orientez-la vers une zone bien éclairée. La qualité de l'image risquerait d'être médiocre. Pour garantir une qualité d'image optimale, les conditions d'éclairage de la caméra et de l'objet à capturer doivent être identiques.
- Pour garantir une meilleure qualité d'image, il est recommandé de nettoyer de temps en temps le couvercle du dôme à l'aide d'un chiffon doux.
- Assurez-vous que les ports d'alimentation ne sont pas directement exposés ou à l'humidité et qu'ils ne sont pas bloqués par des saletés ou d'autres éléments.
- Grâce à son indice d'étanchéité IP, la caméra peut fonctionner correctement dans des conditions telles que la pluie et la neige. Cependant, cela ne signifie pas que la caméra peut fonctionner sous l'eau.
- N'installez pas la caméra dans des endroits où la pluie et la neige peuvent frapper directement l'objectif.

Installer la Caméra

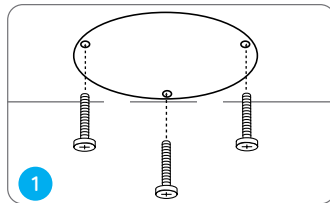

Placez le gabarit de montage sur le plafond et percez des trous aux endroits indiqués, puis insérez les chevilles pour cloisons sèches.

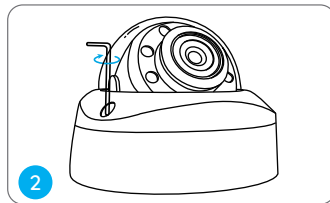

Visser le couvercle du dôme sur la base de la caméra à l'aide de la clé Allen.

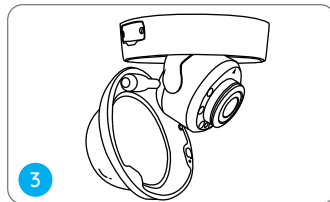

Visser la base de la caméra au plafond.

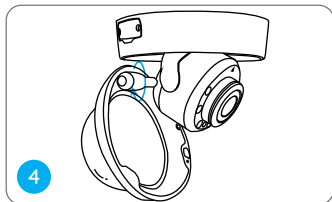

Ajuster l'angle de vue de la caméra si nécessaire.

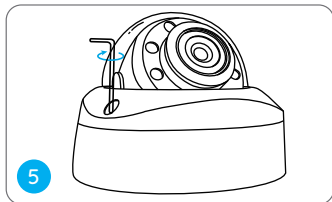

Fixez le couvercle du dôme à la base de la caméra en serrant les vis.

Dépannage

La caméra ne s'allume pas

Si votre caméra ne s'allume pas, essayez les solutions suivantes :

- Assurez-vous que votre caméra est correctement alimentée. La caméra PoE doit être alimentée par un commutateur/injecteur PoE, un NVR Reo-link ou un adaptateur d'alimentation 12V.
- Si la caméra est connectée à un dispositif PoE comme indiqué ci-dessus, connectez-la à un autre port PoE et vérifiez à nouveau.
- Réessayez avec un autre câble Ethernet.

L'Image n'est pas Claire

Si l'image de la caméra n'est pas claire, essayez les solutions suivantes solutions:

- Vérifiez que le couvercle du dôme de la caméra n'est pas sale, poussiéreux ou couvert de toiles d'araignée, et nettoyez-le à l'aide d'un chiffon doux et propre. Il est recommandé d'utiliser l'absorbant de poussière fourni dans l'emballage.
- Dirigez la caméra vers une zone bien éclairée, car les conditions d'éclairage affectent considérablement la qualité de l'image.
- Mettez à jour le micrologiciel de votre appareil photo vers la dernière version.
- Rétablissez les paramètres d'usine de la caméra et vérifiez à nouveau.

Caractéristiques

Dimensions : Φ 132,7 x 98,3 mm

Poids : 750,5g

Température de fonctionnement : -10°C~+55°C (14°F~131°F)

Pour plus de spécifications, visitez le site <https://reolink.com/>.

Notification de Conformité

Déclaration de conformité FCC

Cet appareil est conforme à la partie 15 des règles de la FCC. Il est aux deux conditions suivantes : (1) cet appareil ne doit pas causer d'interférences nuisibles, et (2) cet appareil doit accepter toute interférence reçue, y compris les interférences susceptibles de provoquer un fonctionnement indésirable.

Déclarations de Conformité ISED

Cet appareil numérique de classe B est conforme à la norme ICES-003 du Canada.

Cet appareil numérique de la classe B est conforme à la norme NMB-003 du Canada.

 Déclaration de Conformité Simplifiée de l'UE

Reolink déclare que cet appareil est conforme aux exigences essentielles et aux autres dispositions pertinentes de la directive CEM 2014/30/UE et de la directive LVD 2014/35/UE.



Élimination Correcte de ce Produit

Ce marquage indique que ce produit ne doit pas être jeté avec les autres déchets ménagers. dans l'ensemble de l'UE. Pour éviter que l'élimination incontrôlée des déchets ne nuise à l'environnement ou à la santé humaine, recyclez-les de manière responsable afin de promouvoir la réutilisation durable des ressources matérielles. Si vous souhaitez retourner votre appareil usagé, veuillez utiliser les systèmes de retour et de collecte ou contacter le détaillant où le produit a été acheté. Il pourra prendre ce produit en charge pour un recyclage respectueux de l'environnement.

Garantie Limitée

Ce produit est assorti d'une garantie limitée de 2 ans qui n'est valable que s'il est acheté dans la boutique officielle de Reolink ou auprès d'un revendeur agréé par Reolink. Pour en savoir plus : <https://reolink.com/warranty-and-return/>.

Conditions et Confidentialité

L'utilisation du produit est soumise à l'acceptation des Conditions d'Utilisation et de la Politique de Confidentialité de reolink.com. Tenir hors de portée des enfants.

Contenuti

Dentro la Confezione	38
Introduzione Telecamera	39
Schema di Connessione	41
Preparare la Telecamera	42
Installare la Telecamera	43
Risoluzione Problemi	46
Specifiche	47
Avviso di Idoneità	47

Dentro la Confezione



Telecamera



Coperchio
Impermeabile



Assorbri Polvere

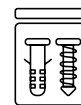

Confezioni Viti



Cavo Ethernet 1M

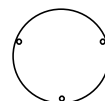

Maschera di
Montaggio



Ago di Reset



Adesivo
Sorveglianza



Guida Rapida

NOTA:

* La quantità di accessori varia in base al modello di fotocamera acquistato.

Intro Telecamera

Telecamera PoE

Supporto

Mic Incorporato

LED IR

Lente

Faretti

Coperchio Impermeabile

Porta di Alimentazione

Cavo di Rete

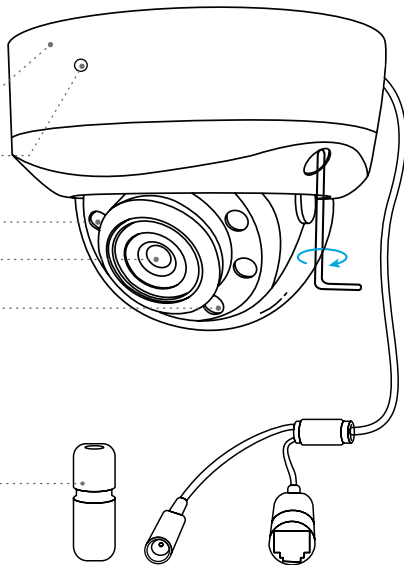

Slot scheda microSD

*Allentare le viti con un cacciavite (non incluso) per accedere allo slot della scheda microSD

Pulsante di Rese

* Tenere premuto il pulsante di reset per 5 secondi con uno spillo per ripristinare le impostazioni di fabbrica.

Altoparlante

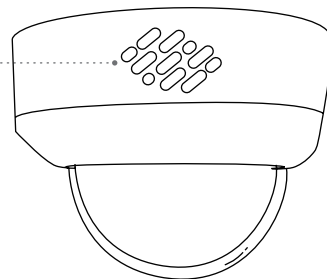
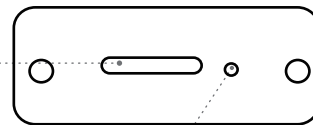

Schema Conessioni

Prima della configurazione iniziale, seguire i passaggi seguenti per collegare la fotocamera.

1. Collegare la videocamera a una porta LAN del router tramite cavo Ethernet.
2. Usare l'adattatore di alimentazione per accendere la fotocamera.

NOTA: è possibile alimentare la telecamera con uno switch PoE, un iniettore PoE, un NVR Reolink PoE o un adattatore di alimentazione CC 12V (non incluso nella confezione).

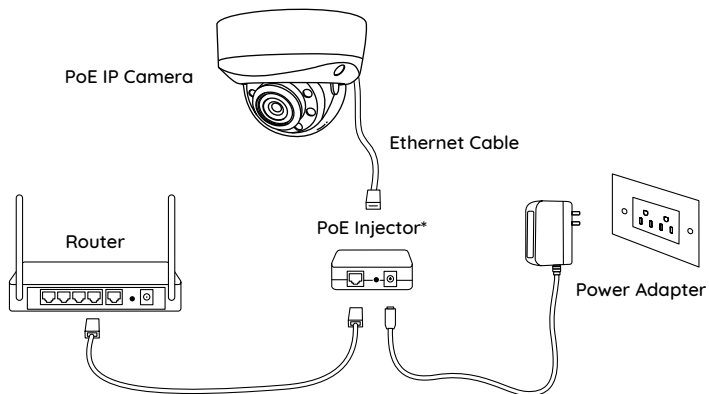

Configurare telecamera

Scaricare e avviare l'app Reolink o il software client e seguire le istruzioni istruzioni sullo schermo per completare la configurazione iniziale.

• Su Smartphone

Scansionare per scaricare l'App Reolink.



• Su PC

Percorso di download per Reolink Client: Visita <https://reolink.com> >Support>App & Client.

NOTA:

- Se si collega la telecamera PoE a un Reolink PoE NVR, configurare la telecamera tramite l'interfaccia NVR.

Installare Telecamera

Consigli di Installazione

- Non rivolgere la fotocamera verso alcuna fonte di luce.
- Non puntare la fotocamera verso una finestra di vetro. Oppure potrebbe risultare scarsa qualità dell'immagine a causa dell'abbagliamento della finestra causato dai LED a infrarossi, luci ambientali o luci di stato.
- Non posizionare la fotocamera in una zona ombreggiata e puntarla verso a zona ben illuminata. Oppure potrebbe risultare in una scarsa qualità dell'immagine. Per garantire la migliore qualità dell'immagine, le condizioni di illuminazione sia della fotocamera che dell'oggetto da catturare devono essere le stesse.
- Per garantire una migliore qualità dell'immagine, si consiglia di pulire la copertura di tanto in tanto con un panno morbido.
- Assicurarsi che le porte di alimentazione non siano direttamente esposte all'acqua o umidità e non ostruito da sporco o altri elementi.
- Con la classificazione di impermeabilità IP, la fotocamera può funzionare correttamente in condizioni di condizioni come pioggia e neve. Tuttavia, ciò non significa che la fotocamera possa funzionare sott'acqua.
- Non installare la telecamera in luoghi in cui pioggia e neve possono colpire l'obiettivo direttamente.

Installare la Telecamera

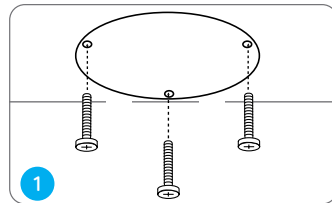

Posiziona la dima di montaggio sul soffitto e praticare i fori nei punti indicati, quindi inserire i tasselli per cartongesso.

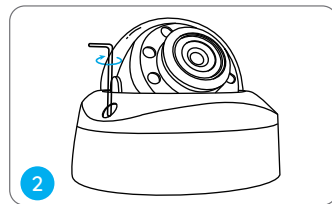

Svitare il coperchio a cupola dalla base della telecamera con la chiave a brugola.

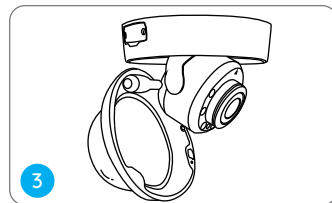

Avvitare la base della telecamera al soffitto.

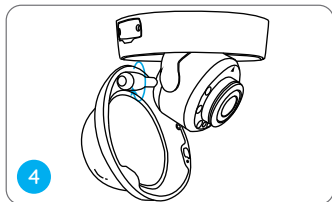

Regolare l'angolo di visione della telecamera secondo necessità.

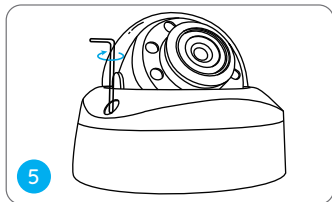

Fissare il coperchio a cupola alla base della telecamera serrando le viti.

Troubleshooting

La telecamera non si Accende

Se la telecamera non si accende, provare le seguenti soluzioni:

- Assicurarsi che la telecamera sia accesa correttamente. La telecamera PoE deve essere alimentata da uno switch/iniettore PoE, un NVR Reolink o un adattatore di alimentazione da 12 V.
- Se la telecamera è collegata a un dispositivo PoE come elencato sopra, collegarla a un'altra porta PoE e ricontrollare.
- Riprovare con un altro cavo Ethernet.

Immagine non Chiara

Se l'immagine dalla telecamera non è chiara, provare quanto segue soluzioni:

- Controllare se il coperchio a cupola della telecamera presenta sporco, polvere o ragnatele e pulire il coperchio a cupola con un panno morbido e pulito. Si consiglia l'assorbitore di polvere incluso nella confezione.
- Puntare la telecamera verso un'area ben illuminata, le condizioni di illuminazione influenzeranno molto la qualità dell'immagine.
- Aggiornare il firmware della telecamera alla versione più recente.
- Ripristinare la telecamera alle impostazioni di fabbrica e ricontrollare.

Specifiche

Dimensione: $\Phi 132.7 \times 98.3$ mm

Peso: 750.5g

Temperatura Operativa: $-10^{\circ}\text{C} \sim +55^{\circ}\text{C}$ ($14^{\circ}\text{F} \sim 131^{\circ}\text{F}$)

Per altre specifiche, visitare <https://reolink.com/>.

Avviso di Idoneità

Dichiarazione di Conformità FCC

Questo dispositivo è conforme alla Parte 15 delle norme FCC. Il funzionamento è soggetto alle seguenti due condizioni: (1) questo dispositivo non può causare interferenze dannose e (2) questo dispositivo deve accettare qualsiasi interferenza ricevuta, comprese le interferenze che potrebbero causare un funzionamento indesiderato.

Dichiarazione di Conformità ISED

Questo apparecchio digitale di Classe B è conforme alla norma canadese ICES-003.

Cet appareil numérique de la classe B est conforme à la norme NMB-003 du Canada.



Dichiarazione di Conformità Semplificata UE

Reolink dichiara che questo dispositivo è conforme ai requisiti essenziali e ad altre disposizioni pertinenti della Direttiva EMC 2014/30/UE e LVD 2014/35/UE.



Smaltimento Corretto di Questo Prodotto

Questo marchio indica che questo prodotto non deve essere smaltito con gli altri rifiuti domestici. in tutta l'UE. Per prevenire possibili danni all'ambiente o alla salute umana derivanti dallo smaltimento incontrollato dei rifiuti, riciclarli in modo responsabile per promuovere il riutilizzo sostenibile delle risorse materiali. Per restituire il tuo dispositivo usato, utilizza i sistemi di restituzione e ritiro o contatta il rivenditore dove è stato acquistato il prodotto. Possono portare questo prodotto per un riciclaggio sicuro per l'ambiente.

Garanzia Limitata

Questo prodotto è fornito con di garanzia limitata di 2 anni valida solo se acquistato dal negozio ufficiale Reolink o da un rivenditore autorizzato Reolink. Per saperne di più <https://reolink.com/warranty-and-return/>.

Termini e Privacy

L'utilizzo del prodotto è soggetto all'accettazione dei Termini di servizio e dell'Informativa sulla privacy su reolink.com. Tenere fuori dalla portata dei bambini.

Contenido

Volumen de suministro.....	50
Introducción a la cámara.....	51
Diagrama de conexión	53
Configurar la cámara	54
Montar la cámara	55
Resolución de problemas.....	58
Especificaciones.....	59
Nota de cumplimiento.....	59

Volumen de suministro



Cámara

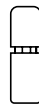

Tapa impermeable



Absorbedor de polvo

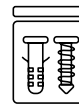

Paquete de tornillos

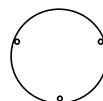
1M
Cable Ethernet

Plantilla de montaje



Aguja de restablecimiento



Pegatina de vigilancia



Guía de inicio rápido

NOTA:

* La cantidad de accesorios varía según el modelo de cámara que adquiera.

Introducción

Cámara PoE

- Soporte
- Micrófono integrado
- LEDs IR
- Lente
- Focos

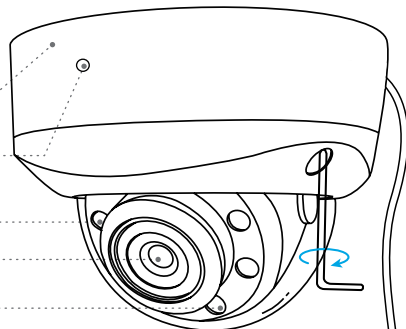

- Tapa impermeable
- Puerto de alimentación
- Cable de red

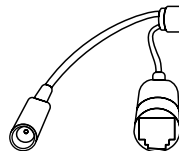

Ranura para tarjetas microSD

*Afloje los tornillos con un destornillador (no incluido) para acceder a la ranura de la tarjeta microSD

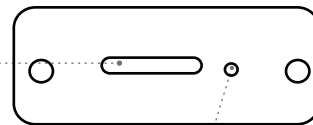

Botón de restablecimiento

* Mantenga pulsado el botón de restablecimiento durante 5s con un pin para restablecer los ajustes de fábrica.

Altavoz



Diagrama de conexión

Antes de la configuración inicial, siga los pasos que se indican a continuación para conectar su cámara.

1. Conecte la cámara a un puerto LAN de su router con un cable Ethernet.
2. Utilice el adaptador de corriente para encender la cámara.

NOTA: Puede alimentar la cámara con un interruptor PoE, un inyector PoE, un NVR PoE de Reolink o un adaptador de alimentación de 12 V CC (no incluido en el paquete).

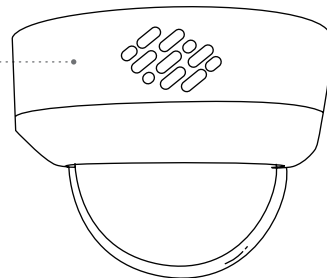
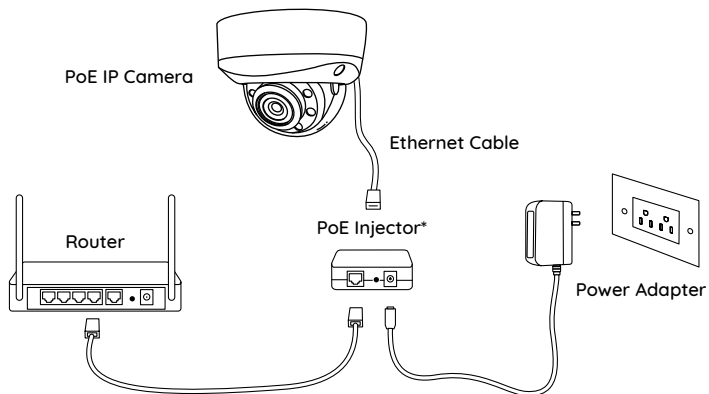

Configurar la cámara

Descargue e inicie el software Reolink App o Client, y siga las instrucciones en pantalla para finalizar la configuración inicial.

• En el Smartphone

Escanee para descargar la aplicación Reolink.



• En el PC

Ruta de descarga del cliente Reolink: Vaya a <https://reolink.com> > Soporte > App y Cliente.

NOTA:

- Si va a conectar la cámara PoE a un NVR PoE de Reolink, configure la cámara a través de la interfaz del NVR.

Montar la cámara

Consejos de instalación

- No oriente la cámara hacia ninguna fuente de luz.
- No apunte la cámara hacia una ventana de cristal. De lo contrario, podría producirse una mala calidad de imagen debido al resplandor de la ventana por las luces ambientales o luces de estado.
- No coloque la cámara en una zona sombreada orientándola hacia una zona bien iluminada. Si lo hace, podría obtener una imagen de mala calidad. Para garantizar la mejor calidad de imagen, las condiciones de iluminación tanto de la cámara como del objeto de captura deberán ser las mismas.
- Para garantizar una mejor calidad de imagen, se recomienda limpiar la cubierta de la cúpula con un paño suave de vez en cuando.
- Asegúrese de que los puertos de alimentación no estén expuestos directamente al agua o a la humedad y no estén bloqueados por suciedad u otros elementos.
- Con la clasificación IP de resistencia al agua, la cámara puede funcionar correctamente bajo condiciones como la lluvia y la nieve. Sin embargo, esto no significa que la cámara pueda funcionar bajo el agua.

- No instale la cámara en lugares donde la lluvia y la nieve puedan golpear el objetivo directamente.

Instalar la cámara

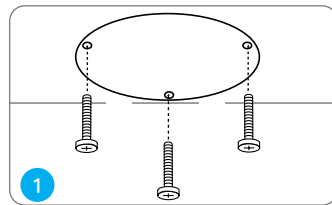

Coloque la plantilla de montaje en el techo y taladre los agujeros en los lugares indicados, después inserte los tacos de anclaje para paneles de yeso.

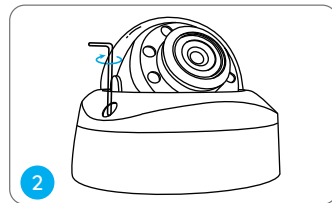

Desenrosque la tapa de la cúpula de la base de la cámara con la llave Allen.

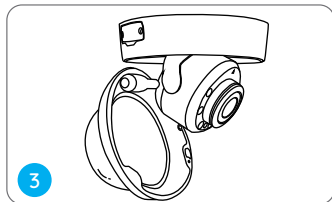

Atornille la base de la cámara al techo.

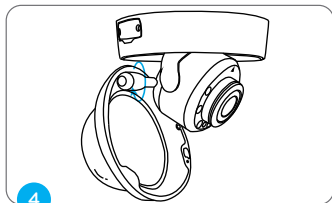

Ajuste el ángulo de visión de la cámara según sea necesario.

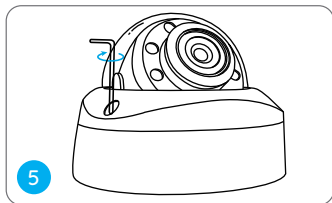

Fije la tapa de la cúpula a la base de la cámara apretando los tornillos.

Resolución de problemas

La cámara no se enciende

Si su cámara no se enciende, pruebe las siguientes soluciones:

- Asegúrese de que su cámara recibe la alimentación adecuada. La cámara PoE debe estar alimentada por un interruptor/injector PoE, un NVR Reolink o un adaptador de corriente de 12 V.
- Si la cámara está conectada a un dispositivo PoE de los indicados anteriormente, conéctela a otro puerto PoE y vuelva a comprobarlo.
- Vuelva a intentarlo con otro cable Ethernet.

La imagen no es nítida

Si la imagen de la cámara no es nítida, pruebe las siguientes soluciones:

- Compruebe que la cubierta de la cúpula de la cámara no esté sucia, tenga polvo o telarañas, y límpiela con un paño suave y limpio. Se recomienda utilizar el absorbedor de polvo incluido en el paquete.
- Apunte la cámara hacia una zona bien iluminada, las condiciones de iluminación afectarán mucho a la calidad de la imagen.
- Actualice el firmware de la cámara a la última versión.
- Restaure la cámara a los ajustes de fábrica y vuelva a comprobarla.

Especificaciones

Dimensiones: Φ 132,7 x 98,3 mm

Peso: 750,5 g

Temperatura de funcionamiento: -10°C~+55°C (14°F~131°F)

Para más especificaciones, visite <https://reolink.com/>.

Notificación de cumplimiento

Declaración de conformidad de la FCC

Este dispositivo cumple con la Parte 15 de las normas de la FCC. Su funcionamiento está sujeto a las dos condiciones siguientes: (1) este dispositivo no puede causar interferencias perjudiciales, y (2) este dispositivo debe aceptar cualquier interferencia recibida, incluidas las interferencias que puedan causar un funcionamiento no deseado.

Declaraciones de conformidad ISED

Este dispositivo digital de Clase B cumple con la norma canadiense ICES-003.

Cet appareil numérique de la classe B est conforme à la norme NMB-003 du Canada.



Declaración de conformidad de la UE simplificada

Reolink declara que este dispositivo cumple los requisitos esenciales y otras disposiciones pertinentes de la Directiva CEM 2014/30/UE y LVD 2014/35/UE.



Eliminación correcta de este producto

Esta marca indica que este producto no debe eliminarse con otros residuos domésticos en toda la UE. Para evitar posibles daños al medio ambiente o a la salud humana derivados de la eliminación incontrolada de residuos, recíclelo de forma responsable para promover la reutilización sostenible de los recursos materiales. Para devolver su dispositivo usado, utilice los sistemas de devolución y recogida o póngase en contacto con el establecimiento donde adquirió el producto. Ellos pueden llevarse este producto para reciclarlo de forma segura para el medio ambiente.

Garantía limitada

Este producto tiene una garantía limitada de 2 años que sólo es válida si se adquiere en la tienda oficial de Reolink o en un distribuidor autorizado de Reolink. Más información: <https://reolink.com/warranty-and-return/>.

Términos y privacidad

El uso del producto está sujeto a su aceptación de los Términos y Condiciones del Servicio y la Política de Privacidad en reolink.com. Manténgalo fuera del alcance de los niños.